

TROIDON 44-2R

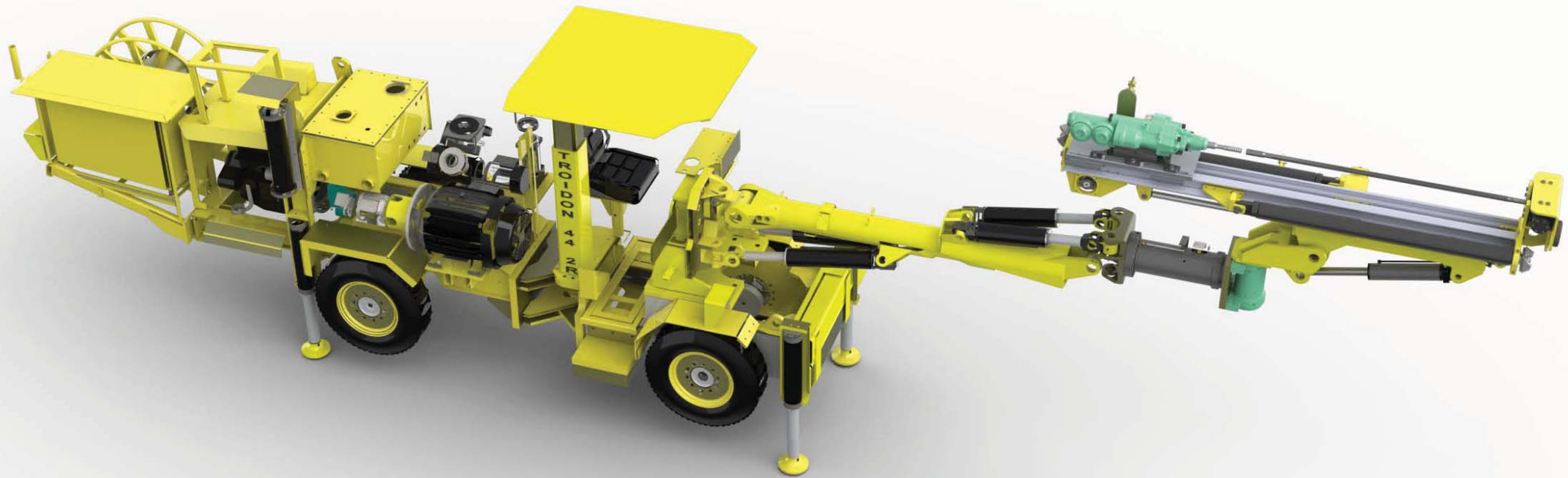

Desde los Andes peruanos.....

TROIDON 44-2R

Jumbo Dual - Long Hole y Avance de Túneles

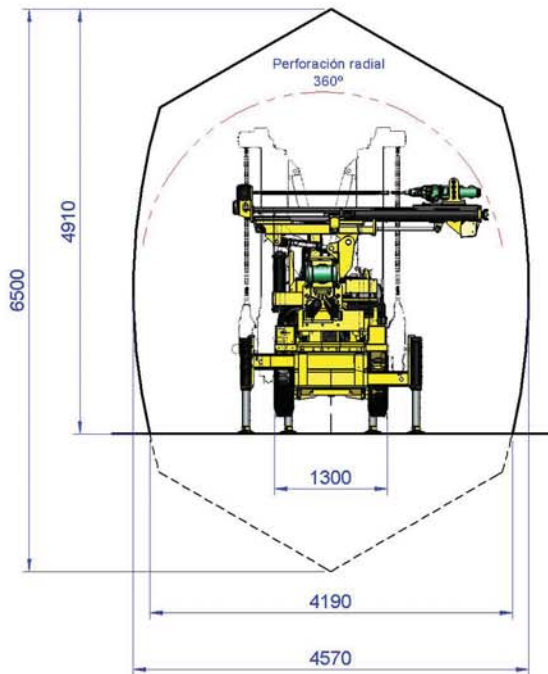
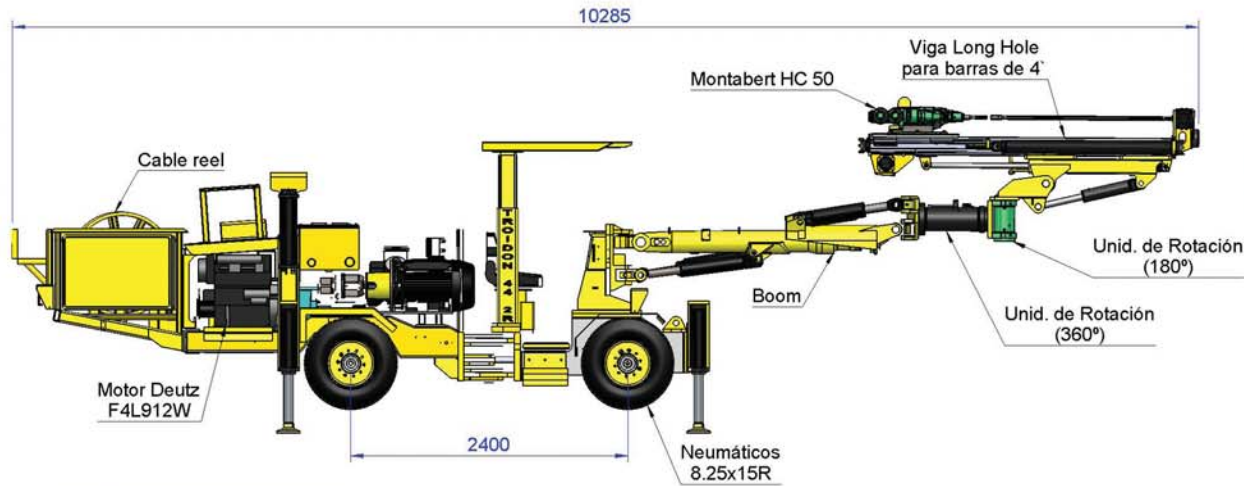

DIMENSIONES

Ancho : 130 mts.
 Alto : 1.88 mts. (min).
 Largo : 10.3 mts.
 Peso : 9100 Kgs.

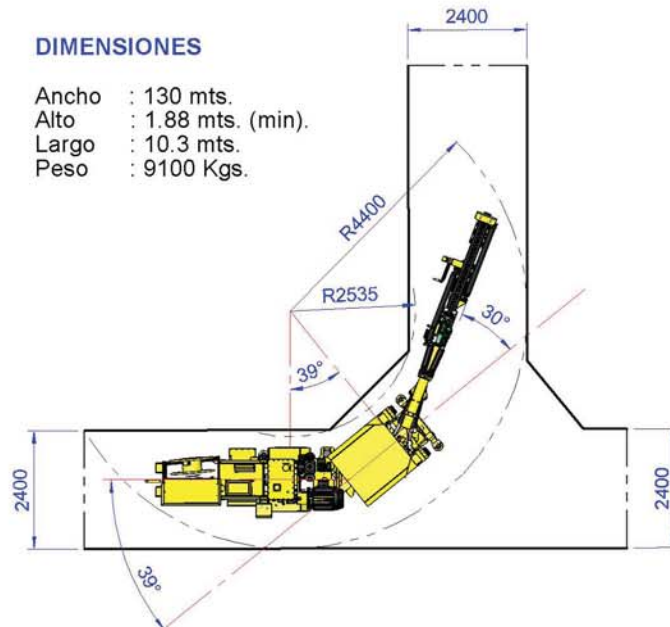

SISTEMA DE PERFORACIÓN

- Perforadora Montabert HC 50.
- Viga Long Hole para barras de 4', opción 5' y 6'.
- Brazo Boom 4AP con paralelismo automático.
- 2 unidades de rotación, de 380° y 180° Helac.
- Sistema Hidráulico de mandos directos, marca Parker.
- Sistema anti atasco.
- Power pack de 75kW, con bombas Rexroth A10V071 y Parker 18gpm.
- Compresor de 3HP, 12CFM@100psi.
- Bomba de agua Grundfos CR5-90.

CARRIER CD 4

- 4WD, Chasis articulado, eje trasero oscilante 15°.
- Motor Deutz F4L912W, 43kW, con turbo cargado.
- Transmisión Hidrostática, Sauer Danfoss-Poclairn.
- Freno de parqueo y servicio SAHR (Spring applied hydraulic release).
- Tablero eléctrico corriente alterna 440volts/60Hz IP64, Allen Brandley.
- Neumáticos (4) 8.25x15R, Xmine - USA.
- 4 gatos hidráulicos de estabilización.
- sistema auto lubricación LINCOLN Autolube.
- Cable reel 90 mts.

CAPACIDADES

- Perforación de tiros largos hasta 76mm diámetro, 25 mts. de longitud.
- Radial 360°
- Perforación de túneles secciones hasta 4 x 4 mts, mínima sección 2.5 x 2.5mts.

TROIDON 44-2R

Jumbo Dual - Long Hole y Avance de Túneles

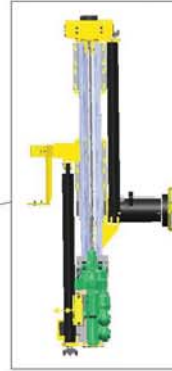
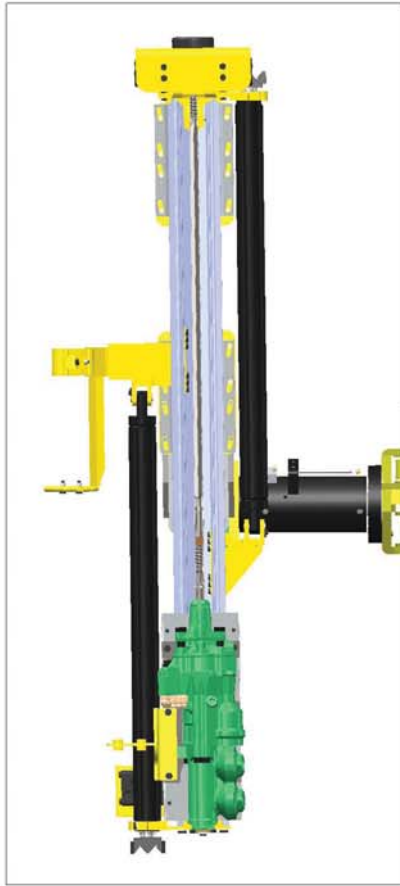

APLICACIONES

- Sublevel stoping, Sublevel caving, Banqueo
- Corte y relleno con taladros uppers y crosscuts.
- Corte y relleno con perforación Breasting.
- Desarrollo de túneles.