

RAPTOR 55

Jumbo Long Hole de Producción

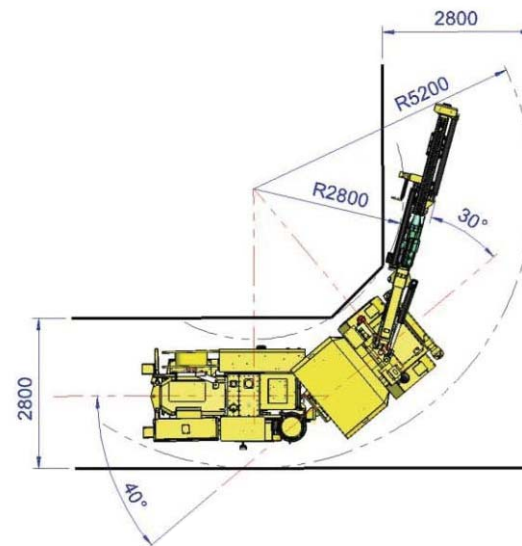
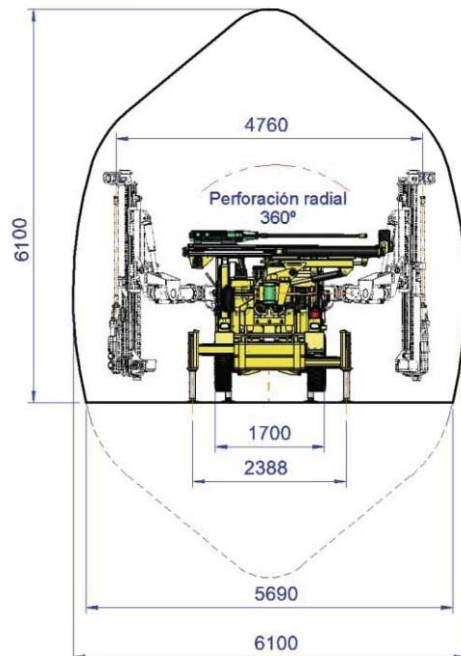
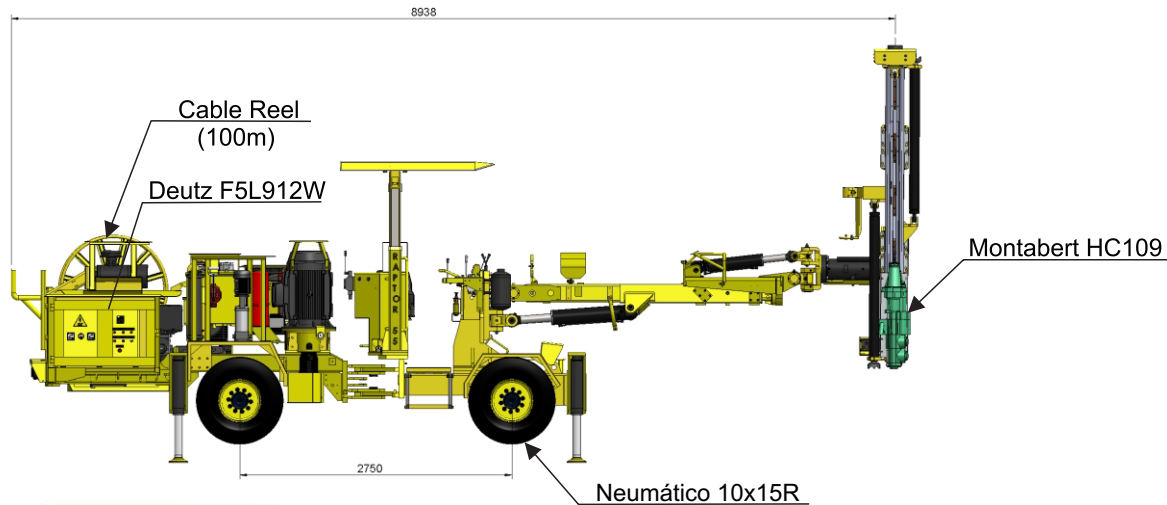

SISTEMA DE PERFORACIÓN

- Viga Long Hole LH-1305 para barras de 5 pies, equipadas con anclaje
- Perforadora Montabert HC 109
- Brazo con extensión telescópica de 1.00 metro
- Dos Unidades de Rotación, una de 360° la otra de 180°, HELAC
- Power Pack de 100 HP, Bomba Rexroth A10VO100 Parker 18GPM
- Sistema anti atascos
- Sistema acoplamiento suave de barras
- Sistema de control barrido semi-humedo
- Compresor Ga30 Atlas Copco, de 160cfm@100psi
- Bomba de Agua Grunfos CR5-90
- Tablero Eléctrico 440 voltios, 60Hz, Allen Bradley
- Sistema de auto lubricación LINCOLN Autolube

CARRIER CD 4

- 4WD, chasis articulado, eje trasero oscilante 15°
- Motor Deutz F5L912W, 43kW, turbo cargado
- Transmisión Hidrostática
- Freno de parqueo y servicio SAHR
- Neumáticos (4) 11xR15
- Cable Reel 100 metros

DIMENSIONES

- Ancho : 1.70 metros
- Alto : 2.25 metros
- Largo : 9.60 metros
- Peso : 10,400 Kg

RAPTOR 55

Jumbo Long Hole con Brazo Multidireccional y Paralelismo Automático

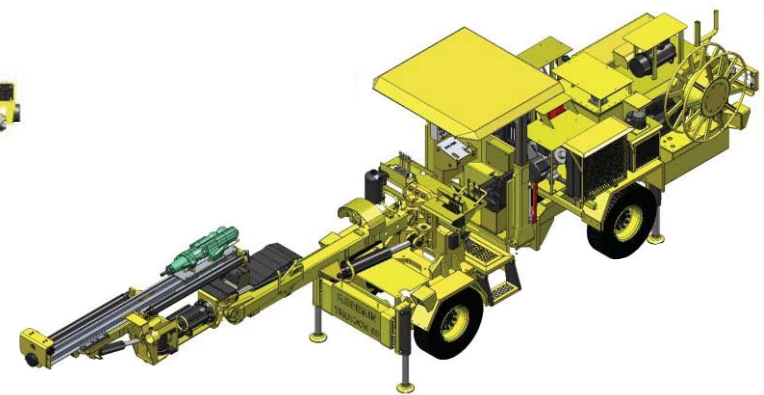
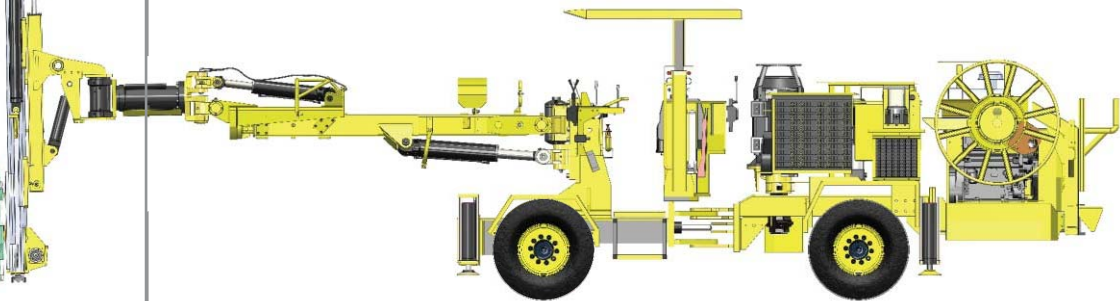
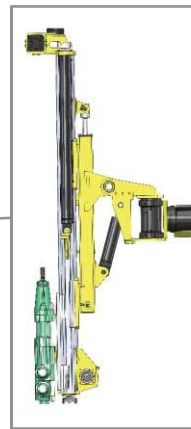
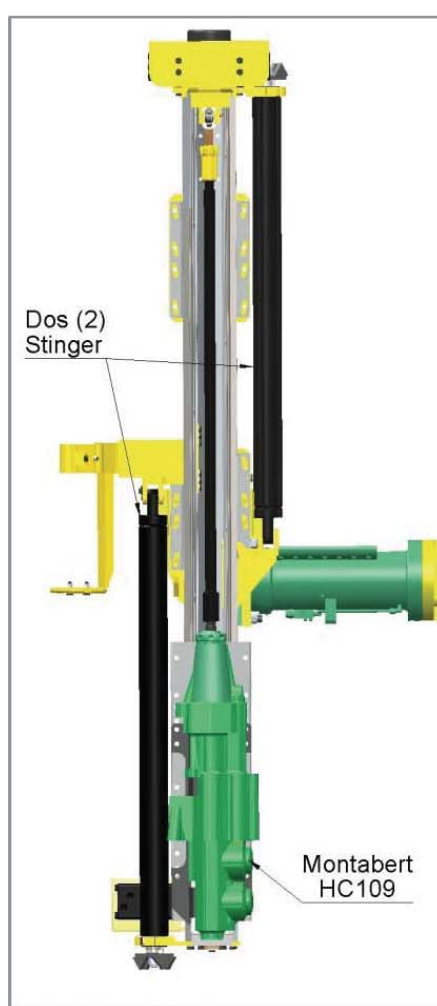

APLICACIONES

- Sublevel stoping, sublevel caving, Banqueo
- Corte y relleno con taladros uppers y crosscuts
- Corte y relleno con perforación Breasting
- Desarrollo de túneles

